

FW-72DX3

■ 分解图

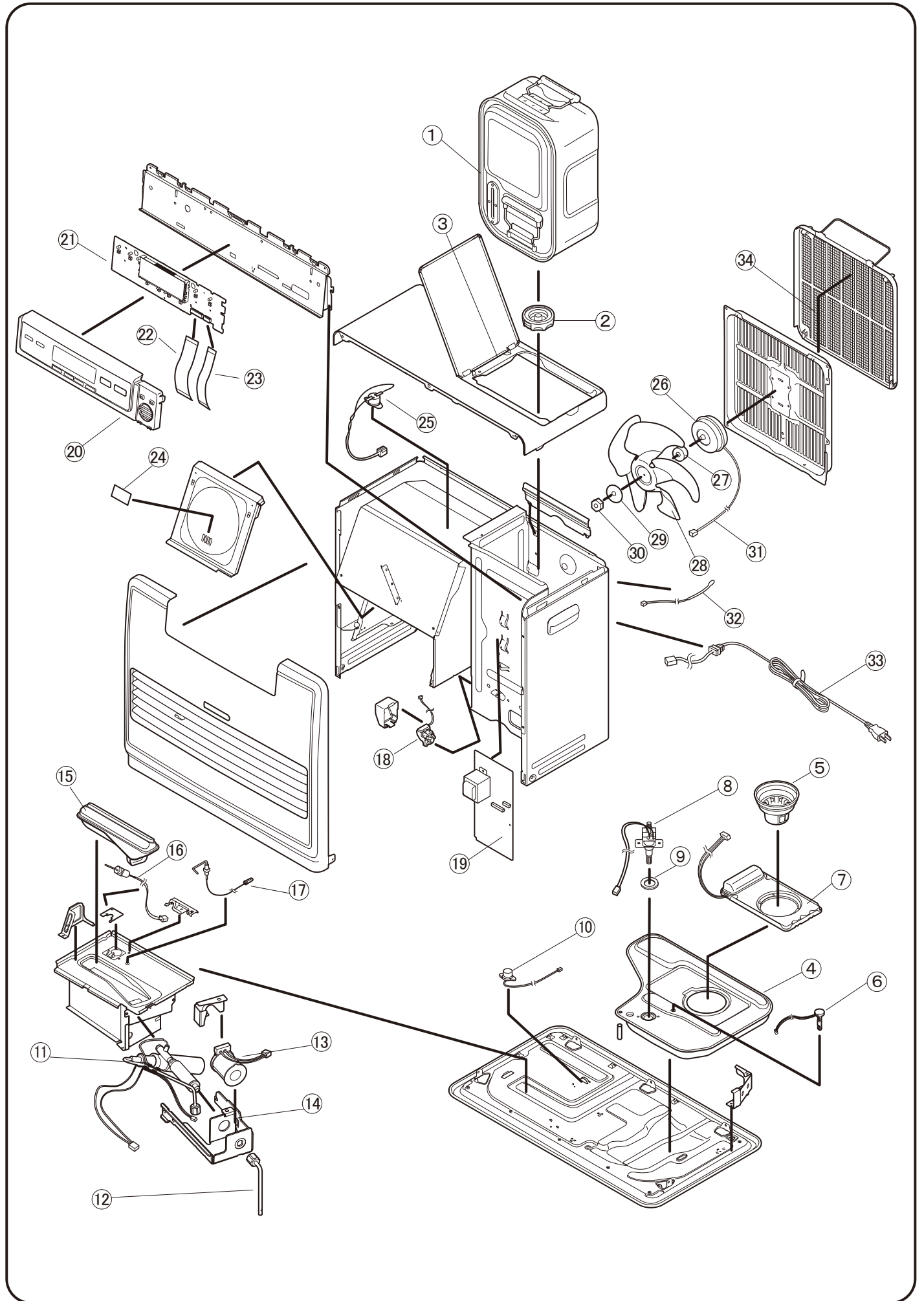

■部品表

W:ホワイト

図番	商品名	価格 (税抜)	FW-72DX3
			W
1	8123100 カートリッジタンク ※タンク口金付	4,000 円	○
2	8100110 タンク口金	800 円	○
3	8023629 枠フタシャフト	200 円	○
4	8153120 油受皿	2,000 円	○
5	8091130 油フィルター	500 円	○
6	8153140 液面センサ	800 円	○
7	8193150 油量センサ	3,500 円	○
8	8033201 電磁ポンプ	2,000 円	○
9	2520010 ポンプパッキン	100 円	○
10	8073810 感震器	600 円	○
11	8133300 気化器	3,000 円	○
12	8073310 ニゲパイプ	400 円	○
13	8133320 電磁コイル	1,300 円	○
14	6730300 気化器取付台	500 円	○
15	8133400 バーナ	2,000 円	○
16	8133410 点火ヒータ	1,600 円	○
17	8173422 フレームロッド_新_S	700 円	○
18	8133150 タンクセンサ	1,500 円	○
19	8163508 メイン基板	4,800 円	○
20	8203549 操作盤(ホワイト)	2,500 円	○
21	8163513 操作基板	2,500 円	○
22	8093522 フラットケーブル/24P	400 円	○
23	8163521 フラットケーブル/10P	400 円	○
24	2460820 マイカ板	100 円	○
25	8033680 過熱防止サーモ組	700 円	○
26	8023700 モータ	2,000 円	○
27	6470020 モーターワッシャーT5.7	300 円	○
28	8033710 ファン	1,000 円	○
29	6370020 モーターワッシャーT1.6	250 円	○
30	6370023 六角ナット(M4)	250 円	○
31	8023720 モーターリード線	500 円	○
32	8024750 ルームサーモ	500 円	○
33	8133801 電源コード	800 円	○
34	8033740 ファンフィルター	1,200 円	○